

۱. اسپیندل محور سنگ دستگاه سنگ هر کولس WASI 450*5000 CNC

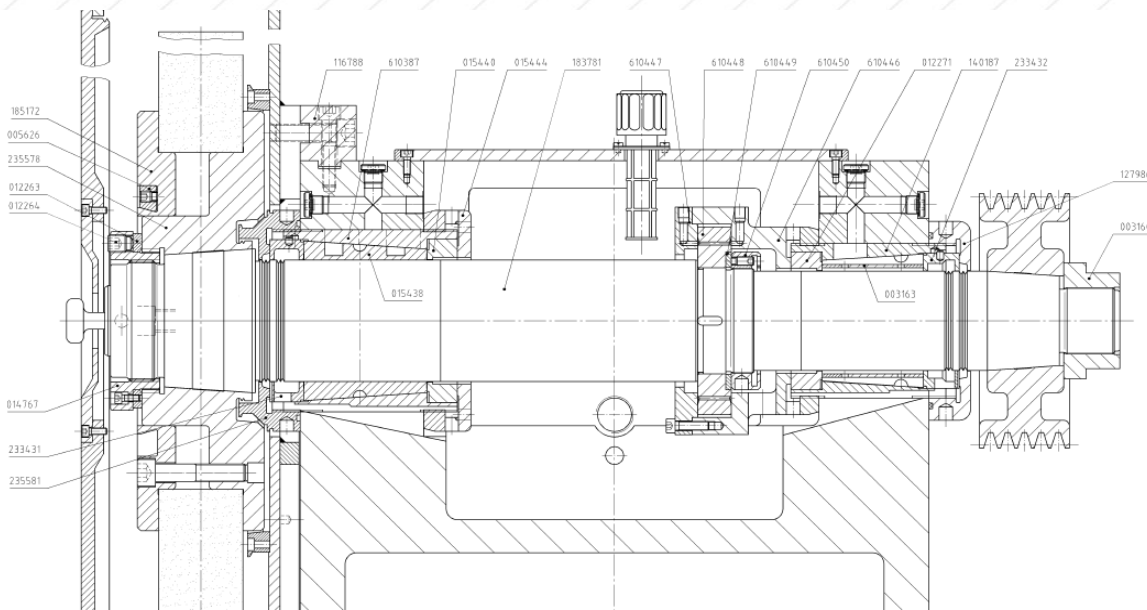

اسپیندل محور سنگ

شرح نیاز فناورانه

- وظیفه این شافت انتقال نیرو از موتور به سنگ سایشی از طریق تسمه می باشد. شافت در هر دو سمت توسط ژورنال بیرینگ مهار شده که با روغن روانکاری می گردد.

شرح نیاز فناورانه

ساخت اسپیندل مدل ۰۰۰-۵۰-۵۰-۱-۰۰۰-۰۵۱ برای
دستگاه سنگ زنی WS 450 X 5000 CNC مارک
HERKULES همراه با سایر قطعات درگیر (مهره قفلی،
بوش مخروطی، رینگ برنجی)

الزامات

- ارائه نقشه های نهایی تجهیز.
- ارائه نقشه انفجاری تجهیز با کد گذاری قطعات مربوطه به علاوه لیست قطعات مربوط به تجهیز و مشخص نمودن قطعات ساختی و استاندارد.
- ارائه مدارک متریال استاندارد استفاده شده.
- ارائه مدارک مربوط به کنترل کیفیت ساخت تجهیز (QC Document)
- ارائه مدارک نگهداری تجهیز
- مشخص نمودن حداقل زمان ساخت و تحویل تجهیز.

راه حل های پیشنهادی

- بازدید از شرکت هایی که در این زمینه فعالیت دارند
- بازدید از شرکت فولاد غرب آسیا و بررسی مکانیزیم و کارایی تجهیز